

DAYZ ROOX

簡単早わかりガイド

本書は、運転操作や装備の基本的な操作を抜粋して説明しています。
詳しい取り扱いについては、別冊の取扱説明書をお読みください。

取り扱い方法を QR コード対応携帯電話でもご覧
いただけます。

QR コード対応携帯電話から右の QR コードを読み取ると、
簡単早わかり動画および取扱説明書が閲覧できます。
URL を直接入力しても閲覧できます。

[http://www.nissan.co.jp/OPTIONAL-PARTS/NAVIOM/
MOBILE/DAYZROOX/](http://www.nissan.co.jp/OPTIONAL-PARTS/NAVIOM/MOBILE/DAYZROOX/)

サイトの閲覧には別途、通信料が発生します。
パケット定額サービスなどの料金制度に加入されていない場合、
パケット通信料が高額となる場合がありますので予めご注意ください。



本書掲載のマーク 3

運転しよう

ドアの施錠・解錠のしかた	4
エンジンの始動・停止	5
スペアキー★の使いかた （インテリジェントキー付き車）.....	6
シートの調整のしかた	8
オートスライドドア★の使いかた	14
ドアミラーを調整する	17
パーキングブレーキの使いかた	18
ライトスイッチの使いかた	19
ワイパー／ウォッシャーの使いかた	20
車両情報ディスプレイ	21
燃料補給口の開けかた	22
エンジンフード	23

エアコンを使ってみよう

オートエアコン*	25
マニュアルエアコン*	26

便利機能を使いこなそう





アラウンドビューモニター*	27
アイドリングストップ	28

走行支援機能について

エマージェンシーブレーキ*	29
踏み間違い衝突防止アシスト*	31

付録	33
----	----

本書掲載のマーク

	記載された内容に関連した項目の参照先を示しています。
	スイッチやレバーなどの操作方向を示しています。
	知っていると便利な情報を記載しています。
	コントロールパネルなどにあるスイッチを表します。
	グレード、オプションなどにより、装着の有無が異なることを示しています。

※ 車両の仕様変更により、本書の内容が実車と一致しない場合がありますのであらかじめご了承ください。

ドアの施錠・解錠のしかた

リモートコントロールエントリー機能

離れたところ（周囲約 1m）から全ドアの施錠・解錠ができます。

リモートコントロール
エントリーシステム付き車

インテリジェントキー付き車

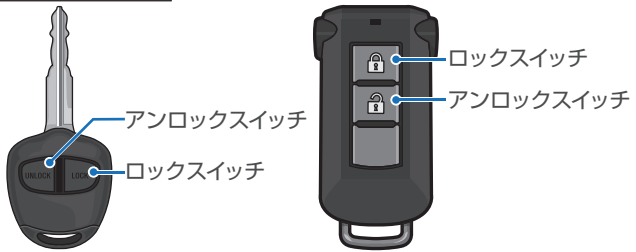

インテリジェントキー機能★

インテリジェントキーを身につけていれば、ドアスイッチを押すだけで全ドアの施錠や解錠ができます。

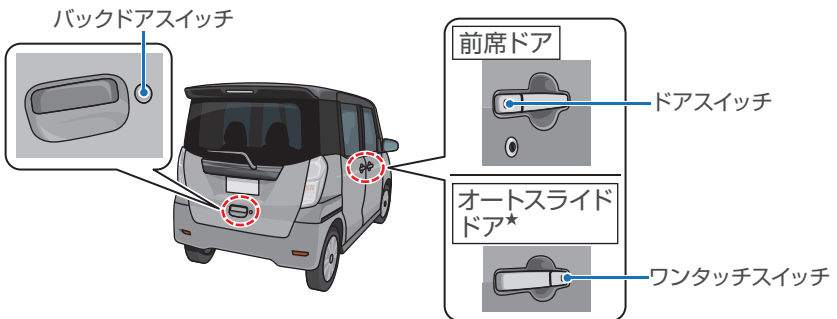

- すべてのドアが施錠されていても、オートスライドドア★のワンタッチスイッチを押すと、オートスライドドアを開けることができます。このとき、すべてのドアおよびバックドアが解錠されます。

エンジンの始動・停止

エンジンを始動する

1 パーキングブレーキがかかっていることと、セレクトレバーが **P** になっていることを確認してください。

2 ブレーキペダルを右足でしっかりと踏みます。

3 ①インテリジェントキー付き車
エンジンスイッチを押すと、エンジンがかかります。

②リモートコントロールエントリーシステム付き車

キーを **START** 位置まで回すと、エンジンがかかります。

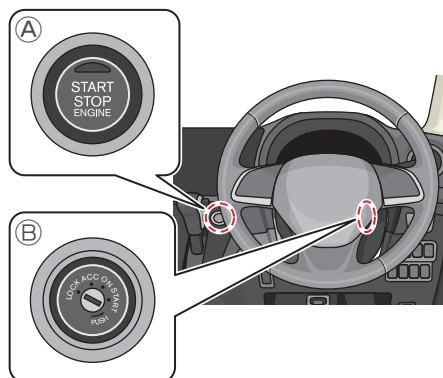

エンジンを停止する

1 ブレーキペダルを踏んだままパーキングブレーキをかけて、セレクトレバーを **P** にします。

2 ①インテリジェントキー付き車
エンジンスイッチを押すと、エンジンが停止します。

②リモートコントロールエントリーシステム付き車
キーを左側に回すと、エンジンが停止します。

スペアキー★の使いかた(インテリジェントキー付き車)

ドアの施錠・解錠のしかた

インテリジェントキーの電池切れや、バッテリー上がりのときは、メカニカルキーでドアの施錠・解錠を行います。

- 1 ロックノブを矢印の方向に押しながら、メカニカルキーを取り出します。

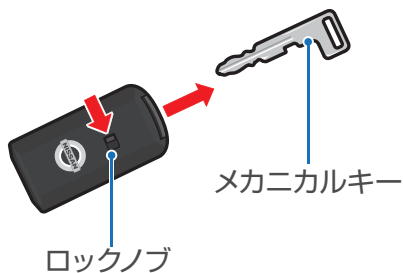

- 2 メカニカルキーを鍵穴に差し込み、車両前方に回すと施錠します。車両後方に回すと解錠します。

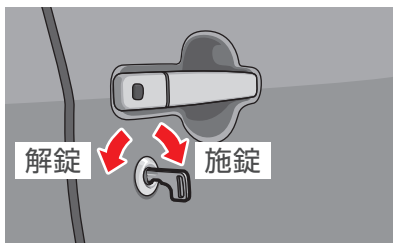

- 💡 メカニカルキーは、インテリジェントキーおよびスペアキーに内蔵されています。

エンジンの始動のしかた

アンダートレイの奥にあるキーボックスにスペアキーを差し込むと、エンジンの始動、電源モードの切り換えができます。

1

NISSAN ロゴマークがある面を下側に向けて、スペアキーをキーボックスに差し込んで固定させます。

アンダートレイ キーボックス

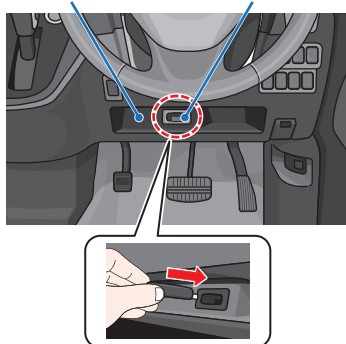

2

ブレーキペダルを右足でしっかり踏んだままエンジンスイッチを押します。

3

エンジン始動後、キーボックスからスペアキーをそのまま引き抜きます。

- 💡 ブレーキペダルを踏まずにエンジンスイッチを押すと、電源モードが切り換わります。
- インテリジェントキーの電池切れの場合にも同様の手順でエンジンの始動、電源モードの切り換えができます。

シートの調整のしかた

注意

シートの調整をするときは、以下の点に注意してください。

- ・走行中は操作しないでください。
- ・手や足をはさまないように操作してください。

フロントシートの調整

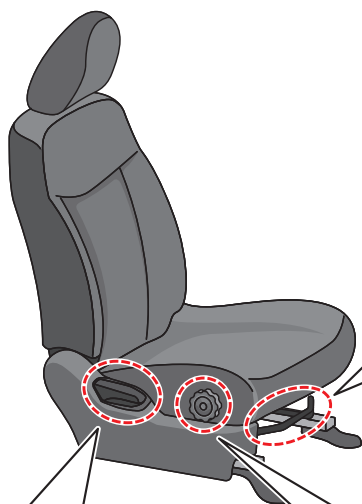

- 背もたれの角度調整
- ・レバーを引いたまま、背もたれを動かします。



- 前後位置調整
- ・シート前側のレバーを引いたまま、シートを動かします。

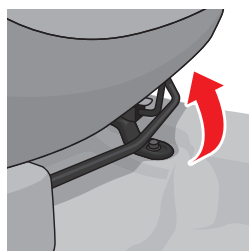

- 高さ調整（運転席）
- ・車両前方に回すと高くなります。
- ・車両後方に回すと低くなります。

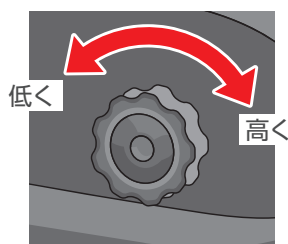

リヤシートの調整

- 背もたれの角度調整
- レバーを引いたまま、背もたれを動かします。

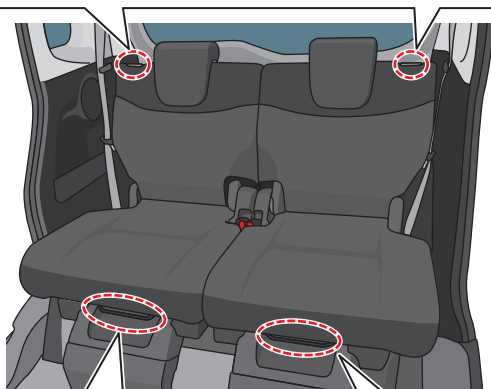
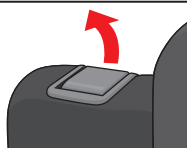

- 前後位置調整
- シート前側のレバーを引いたまま、シートを動かします。



リヤシートのたたみかた

注意

リヤシートの折りたたみ操作をするときは、シート調整時の注意に加え、以下の点にも注意してください。

→ シートの調整のしかた：P.8

- ・ スライドドア側から操作してください。
- ・ リヤシートを持ち上げて移動させるときは、必ずストラップを持って行き、シートクッションの下を持たないでください。
- ・ 併せて取扱説明書や右図に示す警告ラベルを必ずお読みになり操作してください。

警告ラベル

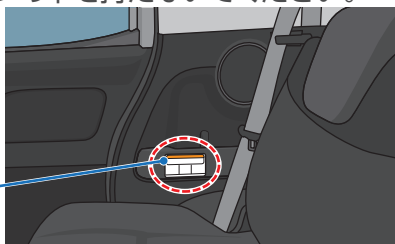

運転席側シートの例

格納するとき

1

フロントシートを一番前の位置に調整し、背もたれを起こします。
(助手席側のリヤシートを格納するときには、フロントシート両側を一番前の位置に調整します。)

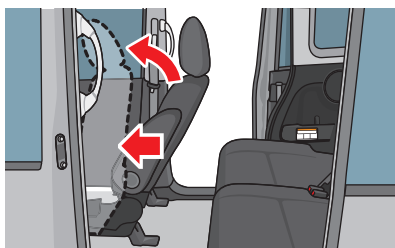

2

リヤシートを一番後ろの位置に調整します。

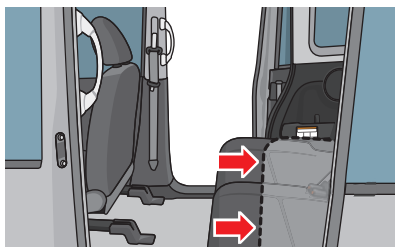

3

固定ボタンを押して、リヤシートのヘッドレストを一番下の位置に下げます。

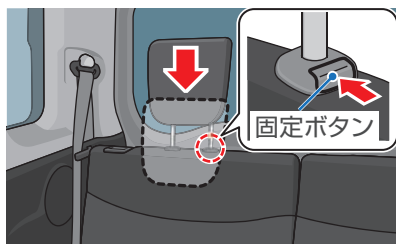

4

背もたれのレバーを引き上げて、背もたれを前に倒します。リヤシートのフロアのロックが解除され、リヤシート後部が少し浮き上がります。

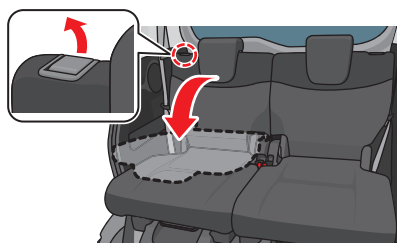

※背もたれを上から押すと、再度ロックする可能性があります。その場合は、もう一度背もたれを起こしてから、手順4に従ってロックを解除してください。

5

ストラップを引き上げ、リヤシート全体を上方へしっかりと持ち上げたまま前方へ移動します。

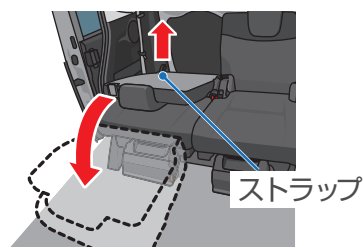

格納するときに、リヤシートがたったままになった場合は、手や足をはさまないように注意してリヤシートを倒して格納してください。

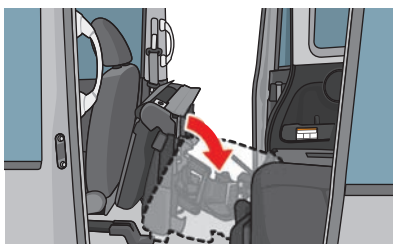

戻すとき

- 1 フロントシートを一番前の位置に調整し、背もたれを起こします。

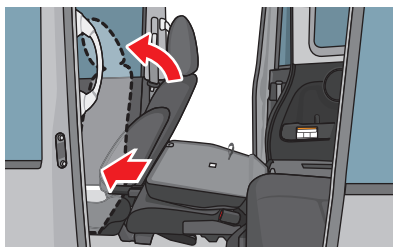

- 2 ストラップを引き上げ、リヤシート全体を上方へしっかりと持ち上げたまま後方へ移動します。

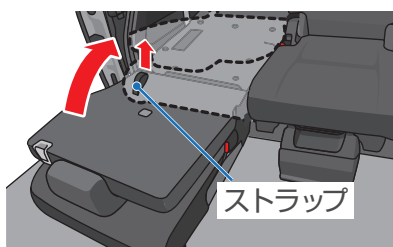

- 3 リヤシートが確実にロックするまでフロアに押しつけます。

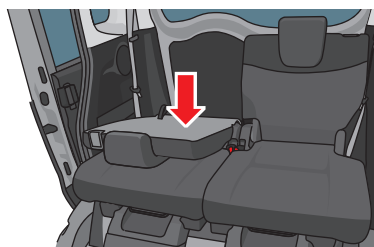

4

背もたれのレバーを引いて、背もたれを確実にロックするまで起こします。
操作後はリヤシートを軽くゆすり、リヤシートが確実に固定されたことを確認します。

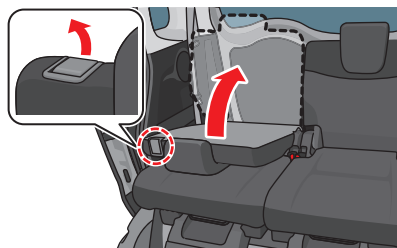

- 戻すときにフロアのシート固定部より手前にリヤシートを降ろしてしまうと下図（左側）のようになり、リヤシートをフロアに固定することができません。
この場合は、手や足をはさまないように注意してシートクッション前端①を上から押して、リヤシートを後方へ移動させながらリヤシート全体②を確実にロックするまでフロアに押しつけます。

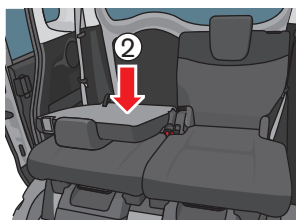
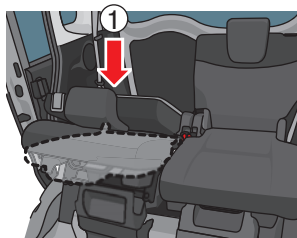



オートスライドドア*の使いかた

オートスライドドアは、スイッチやドアハンドルで自動的に開閉することができます。

オートドアメインスイッチ

自動開閉機能の ON・OFF が切り換わります。

スイッチ位置	作動
	自動開閉機能を使うときの位置
	自動開閉機能を停止する位置

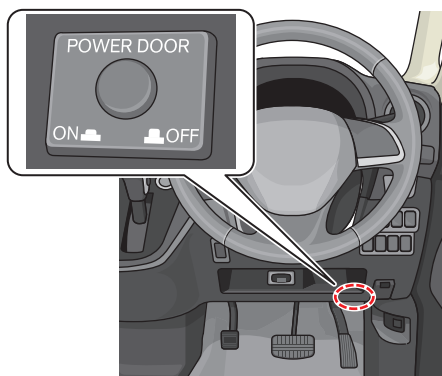

オートスライドドアスイッチ (運転席)

- オートスライドドアスイッチの OPEN 側を約 1 秒間押すと自動で全開します。
- オートスライドドアスイッチの CLOSE 側を約 1 秒間押すと自動で全閉します。

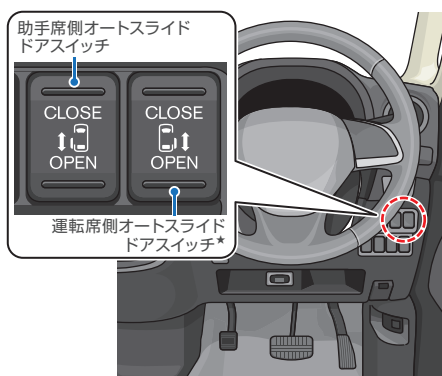

オートスライドドアスイッチ(インテリジェントキー)

インテリジェントキーのスイッチを2回押すと自動で開閉することができます。

助手席側オートスライドドアスイッチ



運転席側オートスライドドアスイッチ*

ワンタッチスイッチ

ワンタッチスイッチを押すと、自動で開閉することができます。

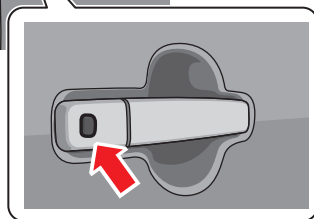
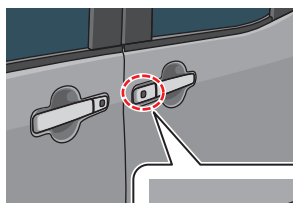

スライドドアハンドル

- 外側のドアハンドル
外側のドアハンドルを引くと、自動で開閉することができます。

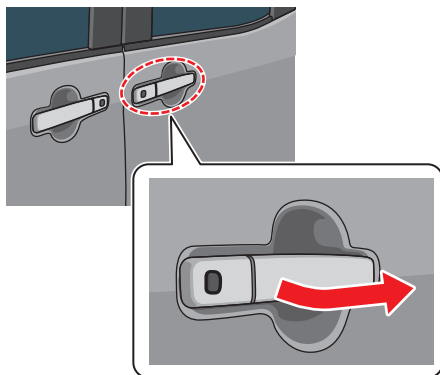

- 内側のドアハンドル
内側のドアハンドルを車両前方に操作すると、自動で閉まります。
車両後方に操作すると、自動で開きます。

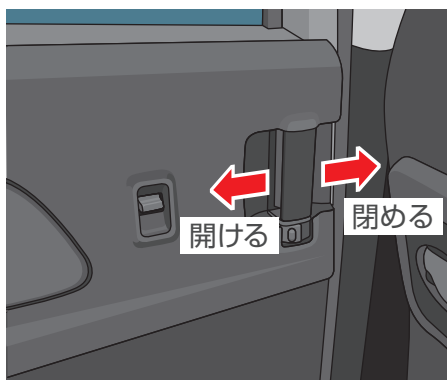

ドアミラーを調整する

角度調整のしかた

1 切り換えレバー ①
を調整する側に動か
します。

2 角度調整スイッチ ②
を上下・左右に押し
て、後方が十分確認
できる位置に調整し
ます。

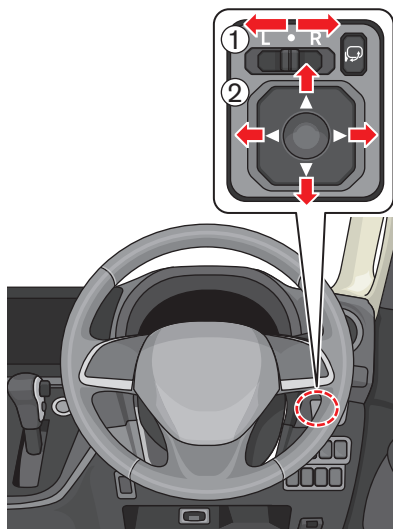

格納のしかた

スイッチを押すごとに、ドアミラー
が格納・復帰されます。

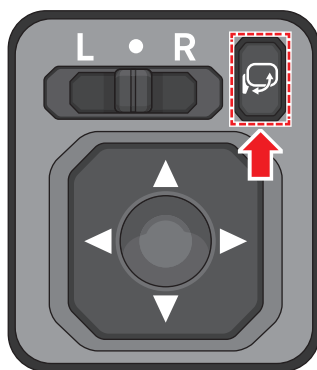

・ リモートコントロールエントリー機能またはインテリジェントキー機能*を使用してドアを施錠・解錠すると、自動的にドアミラーが格納・復帰します。

➡ ドアの施錠・解錠のしかた：P.4

パーキングブレーキの使いかた

パーキングブレーキのかけかた

パーキングブレーキをかけるときは、右足でブレーキペダルを踏んだまま、左足でパーキングブレーキペダルをいっぱい踏み込みます。

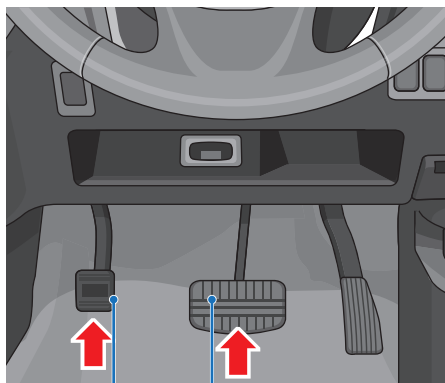

ブレーキペダル
パーキングブレーキペダル



パーキングブレーキの解除のしかた

解除するときは、右足でブレーキペダルを踏んだまま、左足でパーキングブレーキペダルを“カチッ”と音がするまで踏み、ゆっくりと離します。

ライトスイッチの使いかた

ライトの点灯・消灯

スイッチを回してマークをスイッチ位置に合わせます。

スイッチ位置	点灯する灯火
OFF	全ライトが消灯
AUTO*	自動点灯、消灯
	車幅灯、尾灯、番号灯が点灯
	ヘッドランプ（前照灯）、車幅灯、尾灯、番号灯が点灯
	ノブを上に戻すとフォグランプ（前部霧灯）が点灯、下に回すと消灯

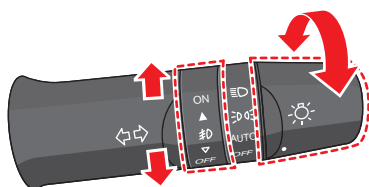

- スイッチを AUTO* に合わせると、車外の明るさに応じて自動的にライトが点灯・消灯します。
- フォグランプ*は、ヘッドランプまたは尾灯が点灯しているときに使えます。

ヘッドランプの上下切り換え

- 上向きと下向きの切り換え
ヘッドランプ点灯時、レバーを手前に①まで深く引くと、上向きになります。もう一度レバーを深く引くと下向きに戻ります。
 - パッシング
レバーを手前に②まで浅く引くと、引いている間上向きになります。
- ※ヘッドランプが上向きのときは、メーター内の表示灯が青色に点灯します。

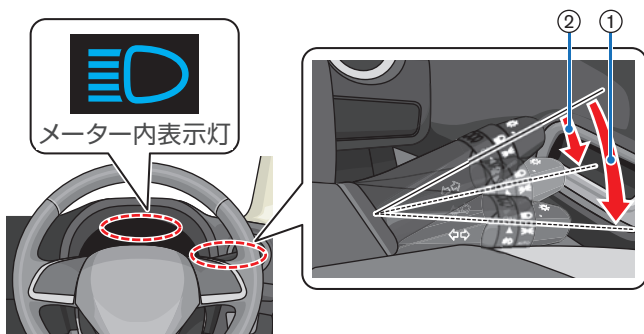

ワイパー／ウォッシャーの使いかた

フロントワイパー

スイッチ位置	作動
MIST	1回作動
OFF	停止
INT	間けつ作動 (スイッチを回して 作動間隔の長い、 短いを調整)
LO	低速連続作動
HI	高速連続作動

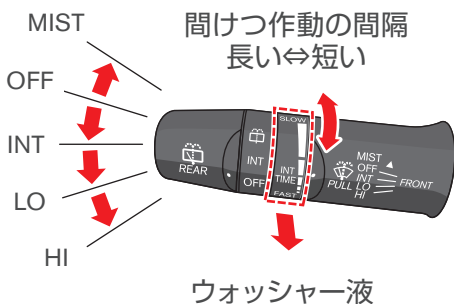



スイッチを手前に引くとフロントウォッシャー液が噴射し、ワイパーが数回作動します。

- 💡 車速が速くなると、フロントガラスに付着する雨の量が多くなるため、INTのときは、自動で作動間隔が短くなる車速感应機能を設定しています。

リヤワイパー

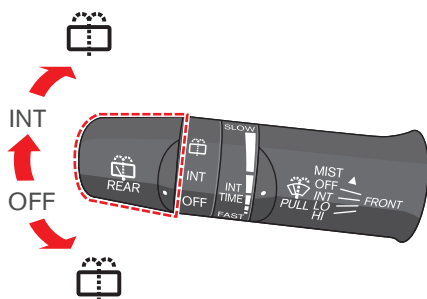
スイッチ位置	作動
OFF	停止
INT	間けつ作動 (調整機能なし)
	ウォッシャー液 噴射



スイッチを  にしている間、ウォッシャー液を噴射し、ワイパーが数回作動します。

- 💡 フロントワイパー作動中にセレクターレバーを **R** にすると、リヤワイパーが自動的に数回作動します。

車両情報ディスプレイ

ディスプレイの表示項目

つぎの項目を表示します。

- オドメーター
- トリップメーター
- ポジションインジケーター
- 燃料残量表示
- 外気温表示
- イルミネーションコントロール表示
- 航続可能距離表示
- 平均燃費表示
- アイドリングストップモニター
- ピットサイン

タコメーター付き車

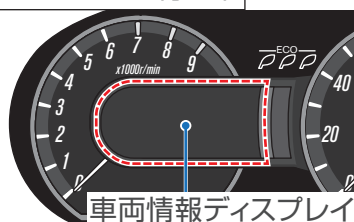

車両情報ディスプレイ

タコメーター無し車

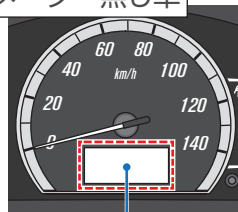

車両情報ディスプレイ



・グレードやオプションなどにより表示できる項目は異なります。

画面表示の切り換えかた

車両情報ディスプレイスイッチでメーター内の画面表示を切り換えることができます。

- スイッチを押すと、画面表示が切り換わります。

タコメーター付き車



タコメーター無し車



車両情報ディスプレイスイッチ

燃料補給口の開けかた

燃料補給口は助手席側の車両後方にあります。

運転席右下にあるオープナーを引きリッドを開けます。

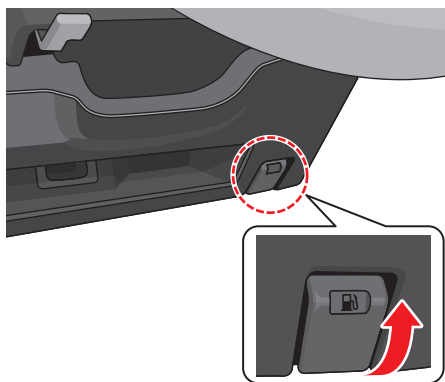

エンジンフード

開けかた

1

ワイパーアームが立っているときはワイパーアームを倒します。

2

運転席右下奥にあるレバーを引いて、エンジンフードを少し浮き上がらせます。

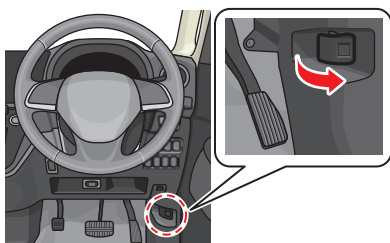

3

エンジンフードとグリルのすき間に手を入れ、前端中央部より少し左側のグリル上面にあるレバーを左へ押しながら、エンジンフードを持ち上げます。

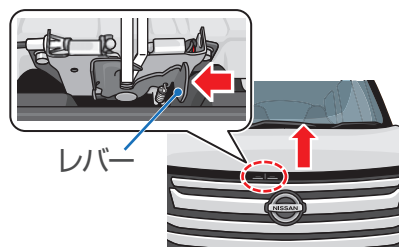

4

支持棒をエンジンフードの穴に差し込み、エンジンフードを確実に固定します。

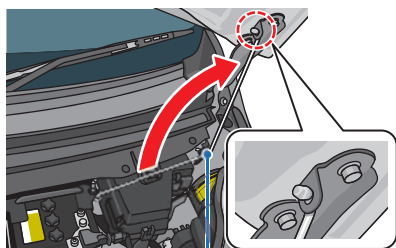

支持棒

閉めかた

支持棒を元に戻し、エンジンフードを少し持ち上げた位置（約 20 cm）から離し、エンジンフードを確実に閉じます。

オートエアコン★

各部名称と機能

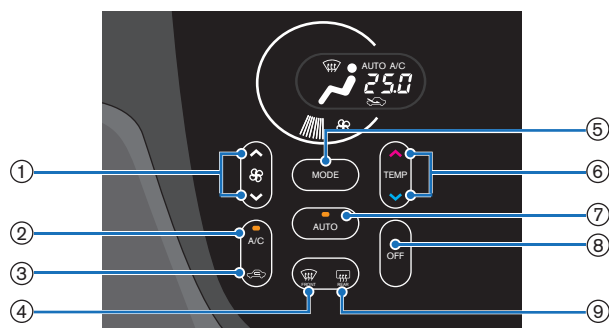

風量を調整します。



エアコン機能（冷房・除湿機能）をON・OFFします。



内気循環／外気導入を切り換えます。



フロントガラスのくもりが取れます。



吹き出し口を切り換えます。



エアコンの設定温度を調整します。



吹き出し口、風量調整、内外気切り換え、温度調整およびエアコンのON・OFFを自動調整します。



エアコンシステムを停止します。



リアガラスのくもりが取れません。

マニュアルエアコン★

各部名称と機能

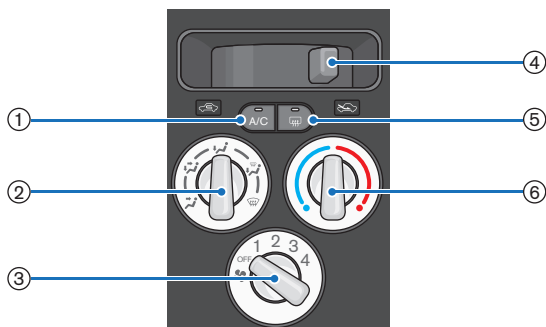

- ① エアコンスイッチ
エアコン機能（冷房・除湿機能）をON・OFFします。
- ② 吹き出し口切り換えダイヤル
吹き出し口を切り換えます。
- ③ 風量調整ダイヤル
風量を調整します。

- ④ 内外気切り換えレバー
内気循環／外気導入を切り換えます。
- ⑤ リヤウインドウデフォグスイッチ
リヤガラスのくもりが取れます。
- ⑥ 温度調整ダイヤル
エアコンの設定温度を調整します。

アラウンドビューモニター★

アラウンドビューモニターは、運転者が駐車操作をより安全に行えるようにサポートする機能です。自車位置や駐車スペース、車両周辺などがわかりやすい、車両を上から見たような映像で表示されます。

アラウンドビューモニターを表示する

セレクターレバーを **R** にするか、ルームミラーの **CAMERA** スイッチを押すと、ルームミラーの左側に表示します。

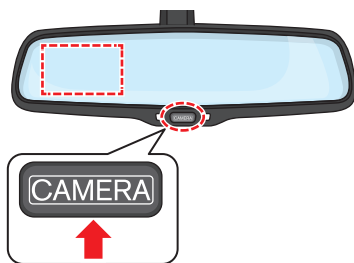

アラウンドビューモニターの表示切換

- アラウンドビューモニターが表示されているときに **CAMERA** スイッチを押すと、つぎのように画面が切り換わります。

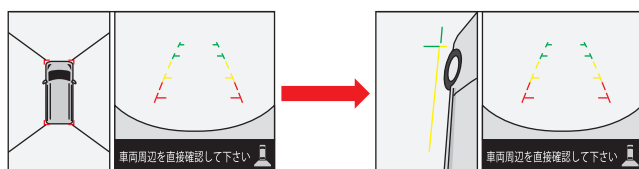

アラウンドビューモニター OFF

- 右側の画面は、セレクターレバーが **R** のときは車両後方が表示され、**R** 以外のときは車両前方が表示されます。

アイドリングストップ

信号待ちなどで、車両を停車させると自動的にエンジンを停止し、再び走行するときは自動的にエンジンを始動することで、排気ガスの発生や騒音を抑制するとともに燃費を向上させます。

- エンジンが自動的に停止・再始動する準備ができたとき、メーター内のアイドリングストップ表示灯が点灯します。

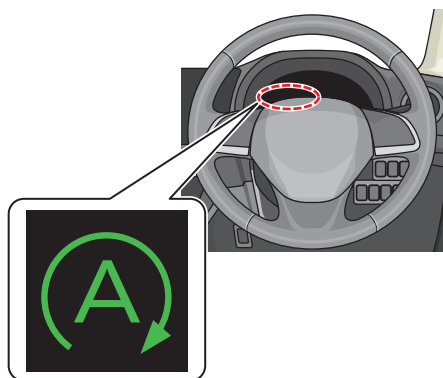

ON・OFF のしかた

- スイッチを押すごとに、アイドリングストップの ON・OFF が切り換わります。
- OFF にすると、メーター内のアイドリングストップ OFF 表示灯が点灯します。

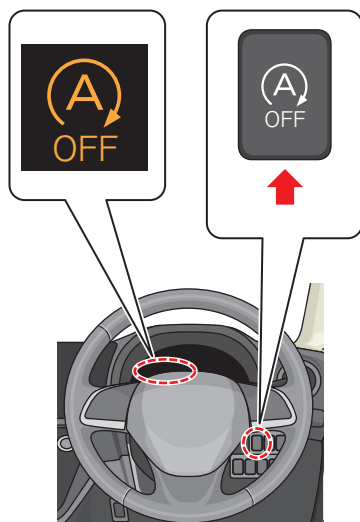

・設定を OFF にした場合でも、再度エンジンを始動させると自動的に ON になります。

注意

- ・検知性能、制御性能には限界があります。これらの機能に頼った運転はせず、常に安全運転を心がけてください。
- ・状況によっては作動しない場合があります。また、ご注意くださいいただきたい項目がありますので、必ず取扱説明書をお読みください。
- ・二輪車、自転車、歩行者などに対して作動することもあります。これらは作動対象ではありません。
- ・ご不明な点は販売会社にお問い合わせください。

エマージェンシーブレーキ★

エマージェンシーブレーキは、レーザーレーダーが前方の車両を検知し、追突する危険性があるとシステムが判断したときに、警告灯とブザーで注意喚起するとともに、自動ブレーキを作動させて衝突被害を軽減または回避します。

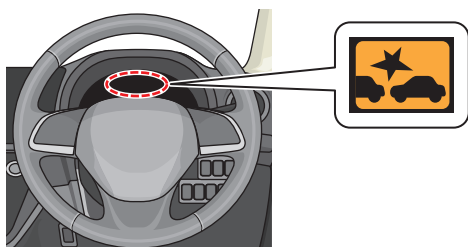

- ・エマージェンシーブレーキは、約 5km/h ~ 30km/h の範囲で作動します。
- ・アクセル操作や、ハンドル操作を行うと、自動ブレーキの作動が解除される場合があります。

ON・OFF のしかた

- OFF にするときは、スイッチを 3 秒以上押し続けます。
- OFF にするとメーター内の表示灯が点灯します。
- ON にするときは、再度スイッチを押します。

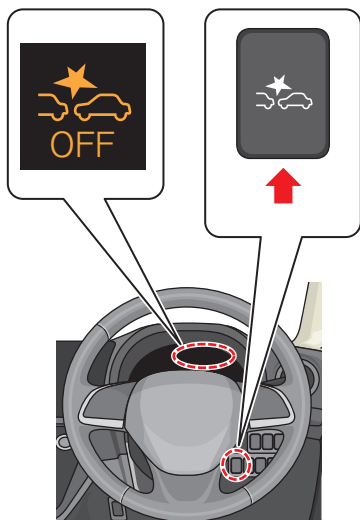

・設定を OFF にした場合でも、再度エンジンを始動させると自動的に ON になります。

踏み間違い衝突防止アシスト★

レーザーレーダーが前方（約 4 m 以内）の車両や障害物を検知している状態で、ペダルの踏み間違いなどによりアクセルペダルが素早く、かつ必要以上に踏み込まれたとシステムが判断したときに、エンジン出力を抑制し、急な発進を防止します。

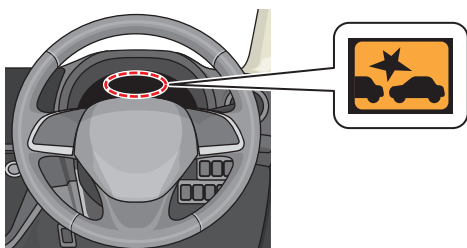

- ・ 踏み間違い衝突防止アシストは、停車～約 10km/h の範囲で作動します。
- ・ アクセルペダルをゆっくりと踏んだ場合は、深く踏み込んでも作動しません。
- ・ 踏み間違い衝突防止アシストは、車両の停車状態を保持する機能はありません。
- ・ 踏み間違い衝突防止アシストが作動を始めてから約 5 秒経過すると、システムが解除され、通常の加速に戻ります。
- ・ 遮断機を障害物と検知してシステムが作動し踏切内に閉じ込められたときは、あわてずにつぎのいずれかの方法で踏切内から脱出してください。
 - アクセルペダルから足を離し、軽く踏み直す
 - システムを OFF にする
 - アクセルペダルを 5 秒以上踏み続ける
 - アクセルペダルをいっぱいまで素早く 3 回以上踏み直す

ON・OFF のしかた

エマージェンシーブレーキを OFF にすると踏み間違い衝突防止アシストも OFF になります。

- ・ 踏み間違い衝突防止アシストのみ OFF にすることはできません。

Memo

付録：納車時ご説明項目（デイズルークス）

ドアの施錠・解錠

- インテリジェントキーの使いかた
- スライドドアの使いかた



スペアキー、メカニカルキー★

- スペアキーの使いかた
- メカニカルキーの使いかた



エンジンの始動・停止

- エンジンの始動・停止のしかた



シート★

- シート調整のしかた
- リヤシートのたたみかた



ドアミラー

- ドアミラーの調整・格納のしかた



パーキングブレーキ

- パーキングブレーキの使いかた



ライトスイッチ★

- ライトスイッチの使いかた
- オートライトシステムの使いかた
- 上向きと下向きの切り換え



ワイパー・ウォッシャー

- 間けつワイパーの使いかた
- リヤワイパーの使いかた

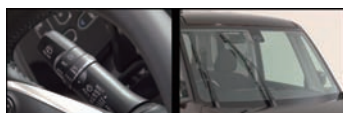

車両情報ディスプレイ

- 表示項目と切り換えかた



エアコン

- オートエアコンの使いかた
- マニュアルエアコンの使いかた



アイドリングストップ★

- 作動条件
- ON・OFF 操作



エマージェンシーブレーキ★

- 機能の説明
- 作動条件



エンジンフード★

- エンジンフードの開けかた



燃料補給口

- 燃料補給口の開けかた



タイヤ応急修理キット★

- 格納位置



詳しい操作のしかた

- 簡単早わかりガイド
・簡単早わかり動画の QR コードをご案内
- 簡単早わかり動画



- 取扱説明書
・「もしものときの処置」の章をご案内



★お問い合わせの多い項目

Memo

Memo

Memo

日産自動車へのご相談は下記にお願いいたします。

お客様相談室

0120-315-232

受付時間：9:00～17:00

お問い合わせ・ご相談内容につきましては、お客さま対応や品質向上のために記録し活用させていただいております。

なお、内容によっては、当社の販売会社等から回答させていただくことが適切と判断した場合には、必要な範囲で情報を開示し、当該販売会社等からお客さまにご連絡をとらせていただく場合もございますので、あらかじめご了承ください。

当社における個人情報の取り扱いの詳細については、日産自動車ホームページ (<http://www.nissan.co.jp>) にて掲載しています。

日産自動車株式会社

〒220-8686 神奈川県横浜市西区高島一丁目1番1号